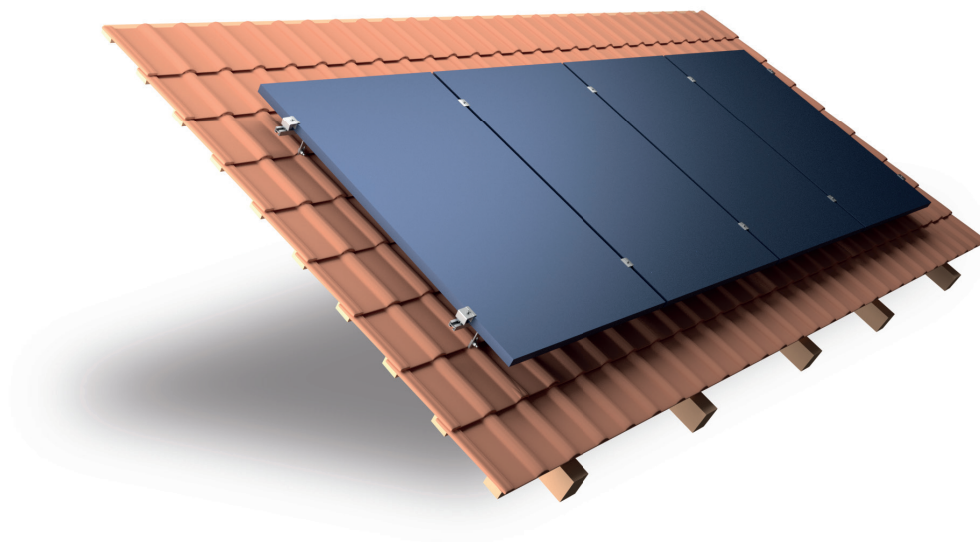
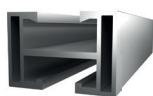

MANUAL DE INSTALAÇÃO**Suporte para telha cerâmica - RS 281****Composição do Suporte**

Perfil H

Fixador Central
(Mid Clamp)Fixador Final
(End Clamp)Gancho
RS 281**Ferramentas/Equipamentos**

- Chave allen para parafuso M6;
- Chave de boca para parafuso sextavado M10;
- Martelo ou parafusadeira/furadeira com bocal para parafuso auto atarrachante 5/16".

Torque de Aperto

- Parafuso M10 - 3daN.m;
- Parafuso allen M6 - 0,57daN.m.

! Cuidados

- Verificar o correto esquadrejamento da estrutura;
- Ao final da instalação realizar inspeção visual, a fim de verificar a correta fixação de todos os elementos .

Conectando a estrutura

- Verifique no manual de instalação do módulo quais as distâncias de fixação;
- Verifique no telhado o local de instalação dos suportes para atender a essas distâncias;

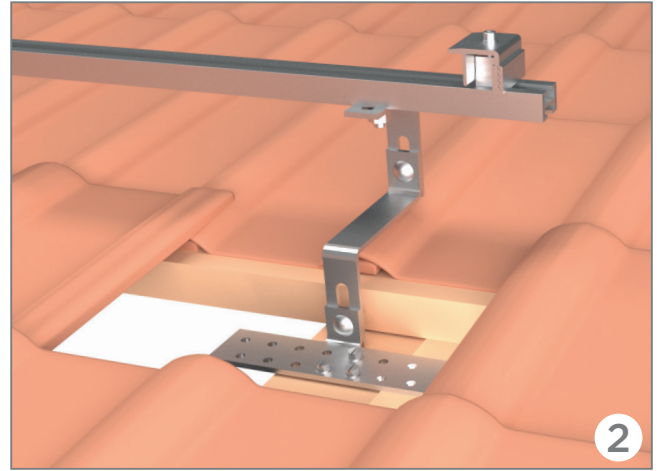
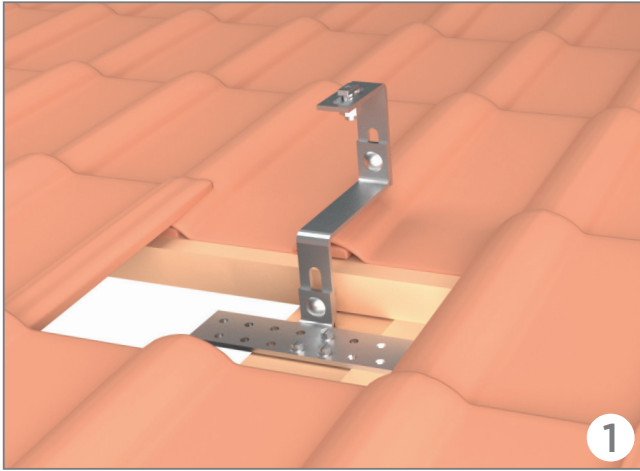

- Remova a telha, coloque o suporte sobre a viga e faça a fixação com pregos ou parafuso rosca soberba;
- Através das opções de regulagem, faça os ajustes necessários de alturas e distâncias;
- Coloque o perfil de alumínio fixando o perfil no suporte com o parafuso "T" M10;
- Cada perfil de alumínio deve estar fixado com ao menos dois suportes.

Instalação dos módulos

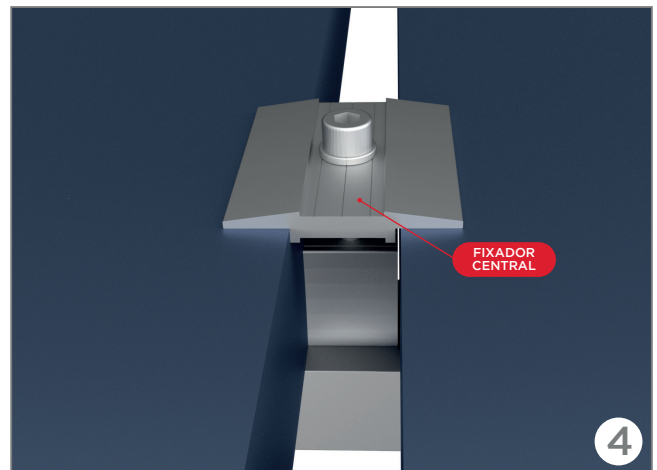
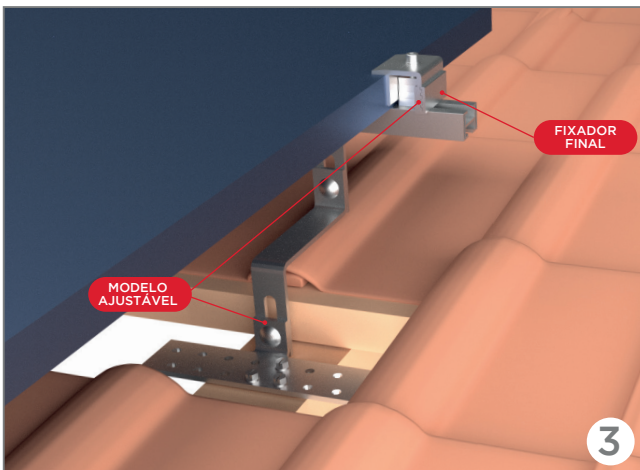

- Coloque o módulo sobre os perfis de alumínio;
- Faça primeiro a fixação da lateral do módulo utilizando o fixador final;
- Coloque o segundo módulo e faça a fixação utilizando o fixador central;
- Após a instalação de todos os módulos no trilho, coloque o fixador final.

Obs.: Os grampos de fixação final e intermediário, atendem a módulos com altura de 30 a 40mm e são dotados de engate rápido, que permite o encaixe utilizando-se apenas uma mão, seguido de aperto.

Projeto executivo

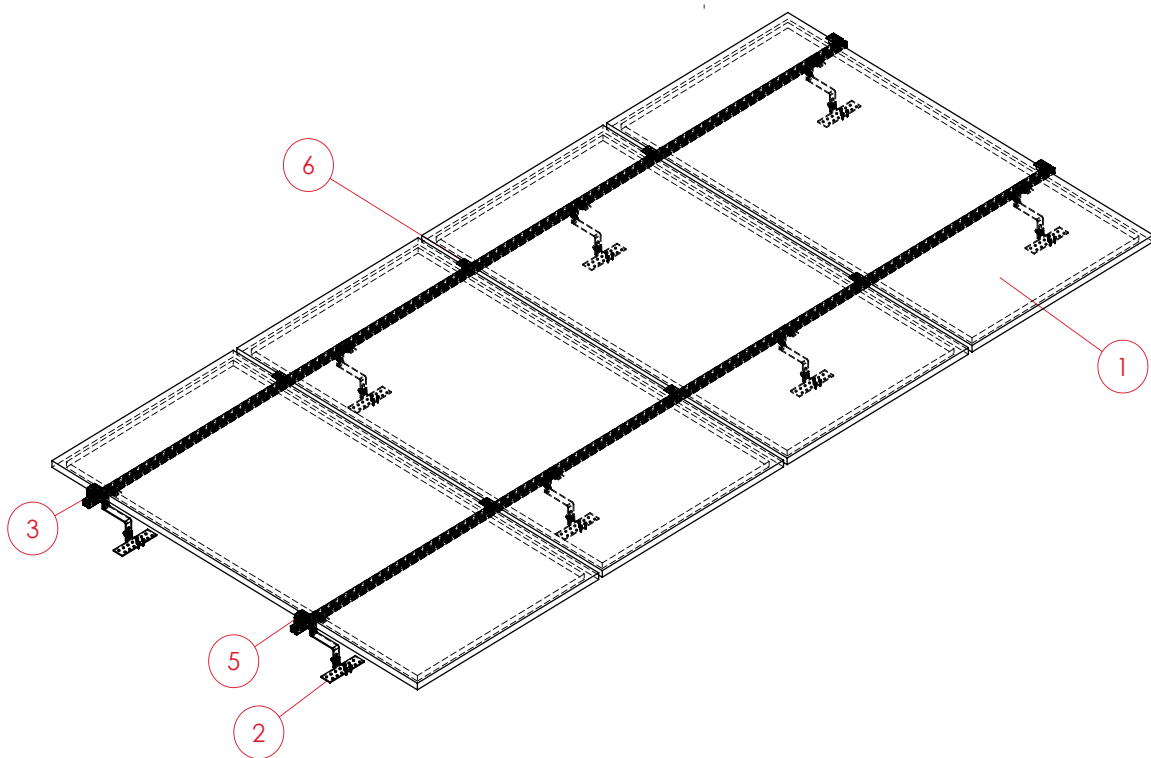

Nº	Referência	QTD.
1	Módulo	4
2	Montagem	8
3	Perfil H	2
4	Parafuso T	8
5	Fixador Final	4
6	Fixador central	6

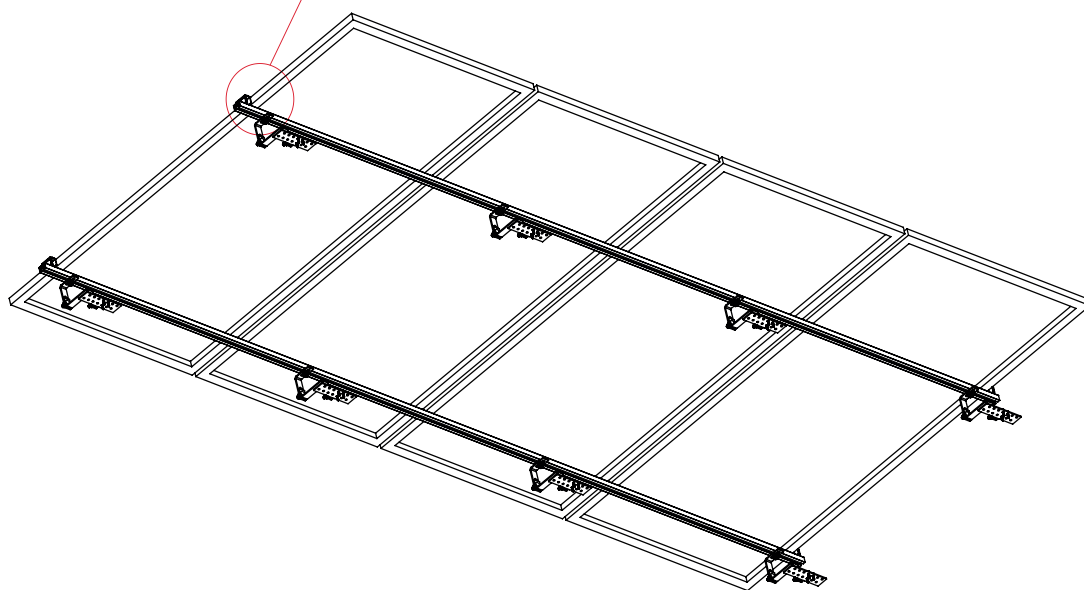

Projeto executivo

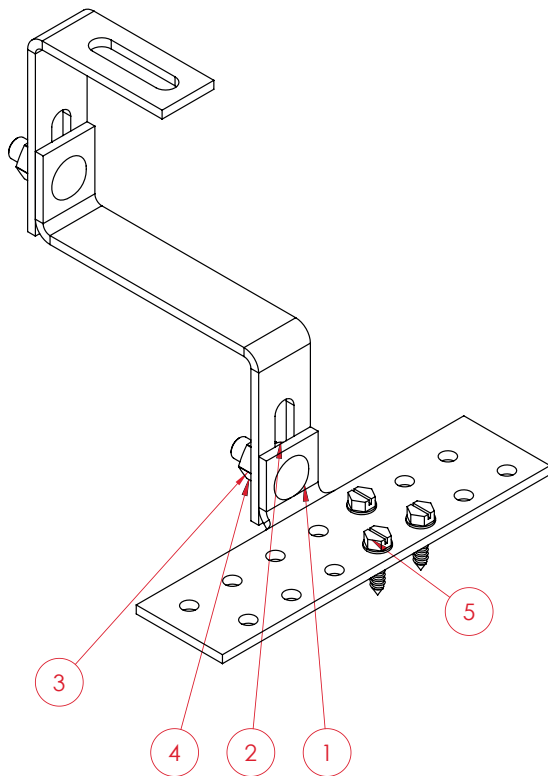
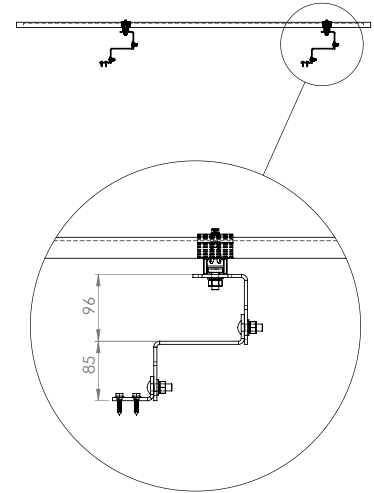
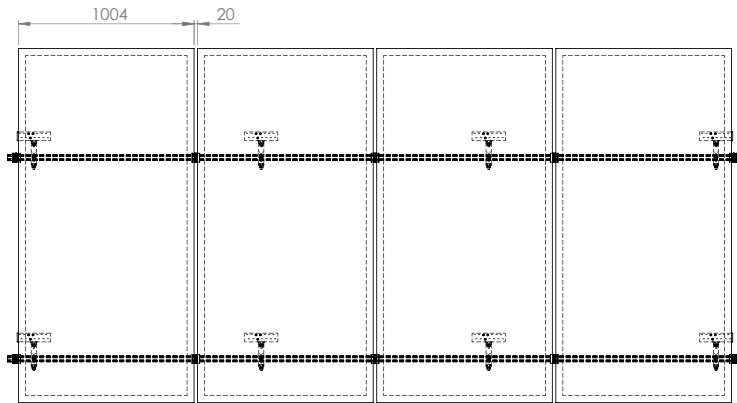
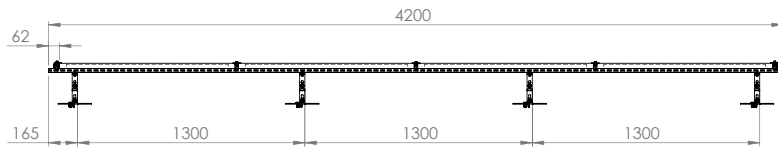

Nº	Referência	QTD.
1	Parafuso francês M10	2
2	Arruela circular	2
3	Arruela de pressão	2
4	Porca sextavada M10	2
5	Parafuso auto atarrachante*	3

* item opcional